

**FBN-2620AR**  
**バッティングネット**  
**2.6×2.0m オートリターン**  
**取扱説明書**

本取扱説明書は、大切に保管してください。



軟式ボール用

写真は、右打者を対象とした完成品です。

(左打者用も設定できます。)

 **FIELD FORCE**

組み立ての前に、セット内容が全部揃っているか確認をしてください。

各パイプに番号シールが付いています

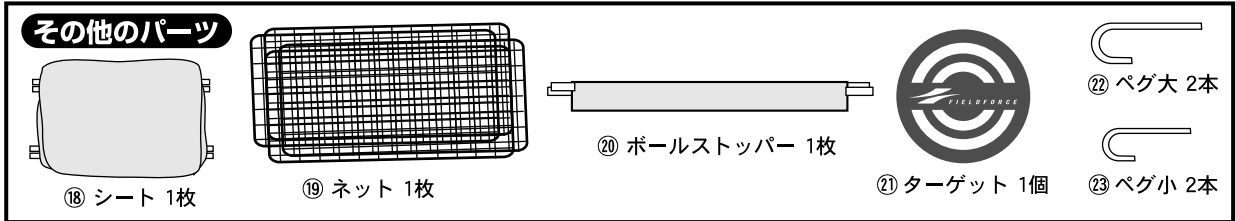
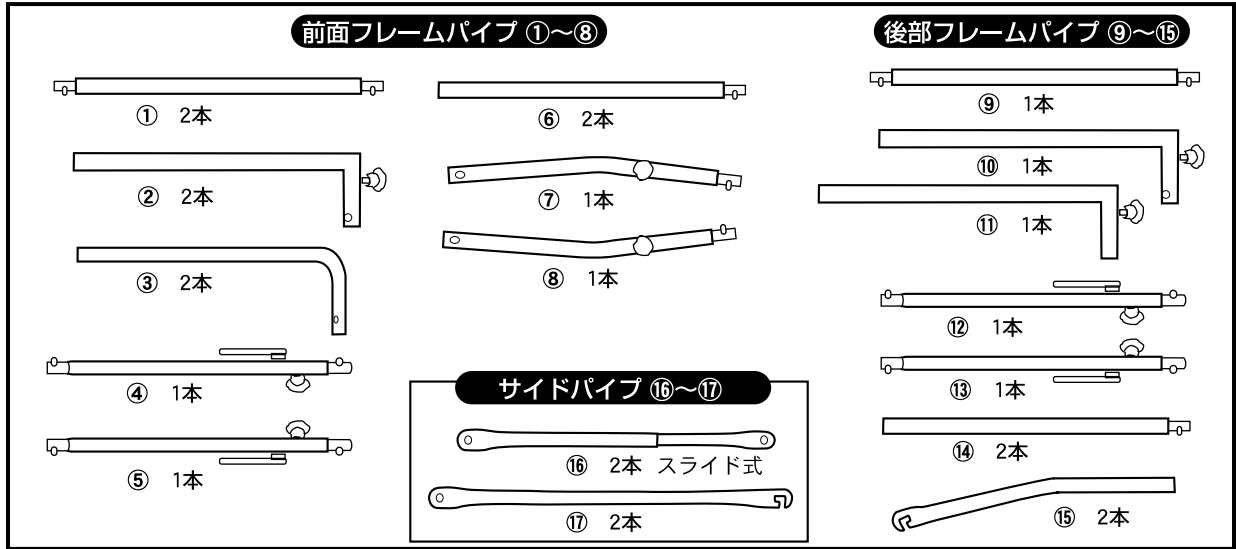

## ■ 組み立て方

### 1～2 迄は、寝かせて作業してください。

最初にフレームから組み立てます。(組み立ては、大人2人で平らな場所で行ってください。)

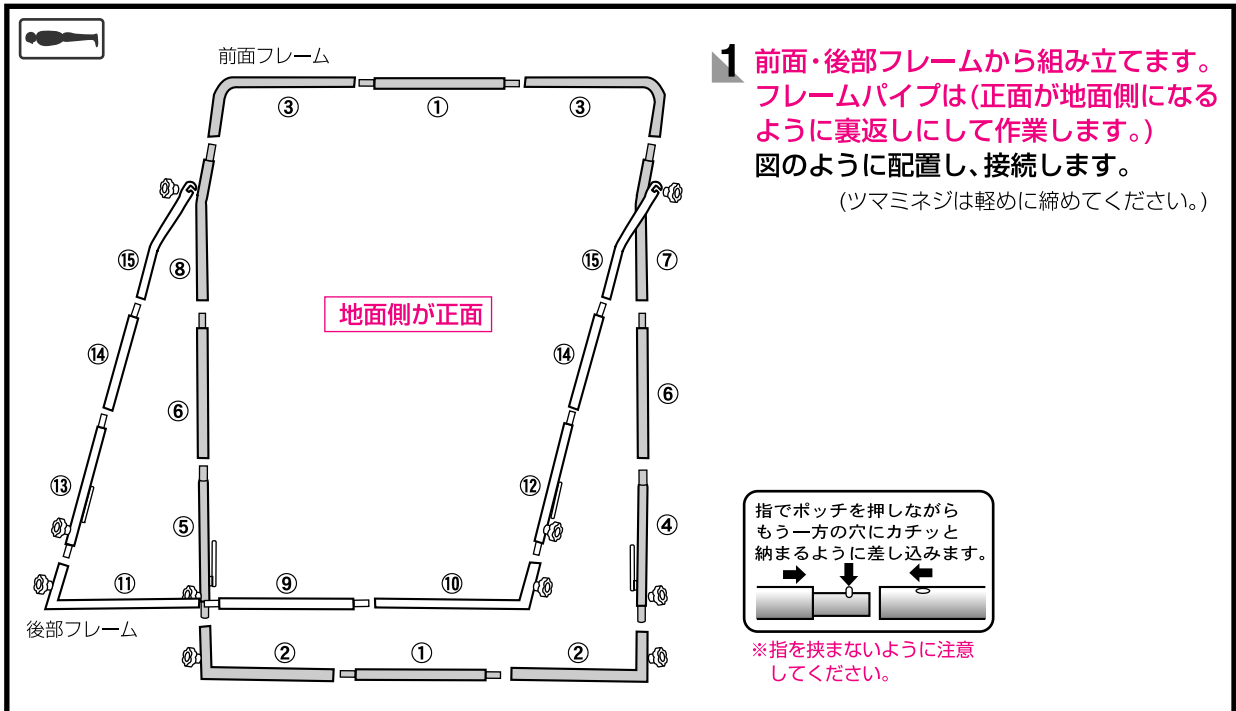

## ■ フレーム完成後、前面フレームの上部にネットをセットします。



ネットを取り付ける範囲は、本体を立ち上げた時、手が届かない範囲を寝かせた状態で完成させます。

### 2 ネットを広げ、ベルトをコーナーから先にセットします。次にその他の上部ベルトを止めます。

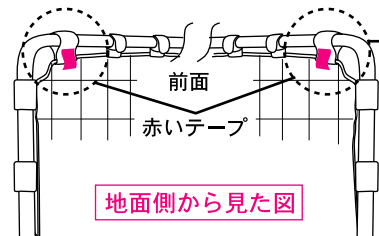

ネットの赤いテープが前面の上部左右の両端にくるようにセットします。

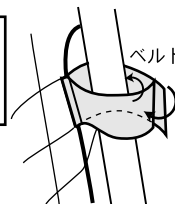

ネットのベルトは、両方のベルトでパイプをはさみ込むように巻き、固定します。

ベルトは、しっかり固定してください。

## ■ 本体を立ち上げます。



### 3 シート⑱を取り付けます。

シートが取り付けやすい位に前面・後部のフレームを少し広げます。シート⑱を広げ、シート壁部分が後部フレーム側になるようにセットします。シートの四隅の筒状の部分を各ポールのシート受けパイプに通します。

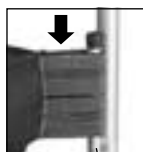

シート受け  
パイプ  
シート

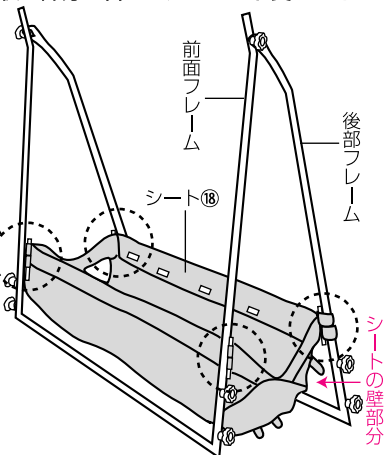

### 4 サイドパイプを取り付けます。

① サイドパイプ⑰の穴のあいてる方を正面フレームに取り付けます。(左右共。ツマミネジは軽めに締めます。)

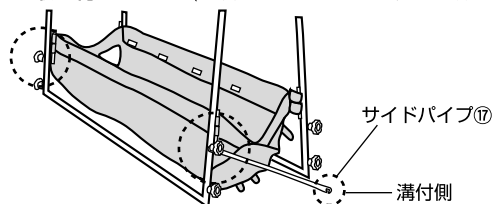

② 後部フレームを広げながら、サイドパイプ⑰の反対側(溝付)を後部フレームのツマミネジに差し込みます。(左右共。ツマミネジは軽めに締めます。)

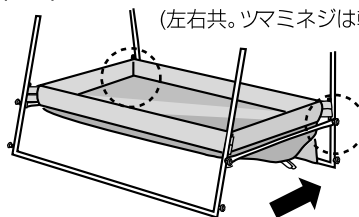

③ サイドパイプ⑱を取り付けます。パイプの長さ調整は、スライド式です。(左右共。ツマミネジは軽めに締めます。)

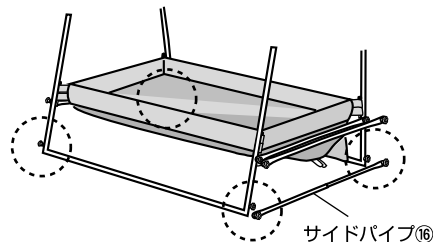

### 5 右打者、左打者によりボール出口の方向を決めます。

● 右打者……正面から見て右側、● 左打者……正面から見て左側。

ボール出口側

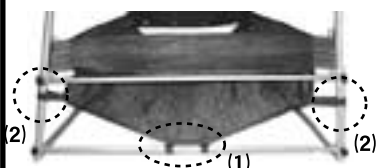

④ (1)中央のベルトを先にサイドパイプに巻き、次に(2)左右のベルトを前面・後部のパイプに均等の長さで巻き付けます。

(2)のベルトは、あまり強く引っ張らないでください。ボールがシートから飛び出る可能性があります。

ボール出口反対側

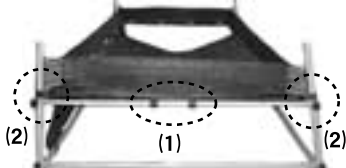

⑤ (1)中央のベルトを先にサイドパイプに巻き、次に(2)左右のベルトを前面・後部のパイプに均等の長さで巻き付けます。

(ボールの出口反対側のベルトは、全て強く引っ張ってください。)

最後に、本体にゆがみがないか確認してください。  
全ツマミネジを強く締めてください。

⑥ 裏面側のシート壁部分のベルトをパイプに巻き付けます。

本体裏面

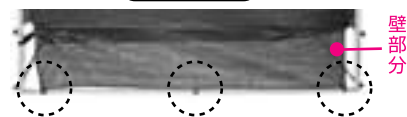

シートの各ベルトは、両方のベルトでパイプをはさみ込むように巻き、固定します。



